

**PARS-HUB-2000**

**Elektriksel Özellikleri**

Nominal Çıkış Gücü (W):	2000
Nominal Devir (Rpm):	625
Nominal Valtaj (V):	48
Verim(%):	91.25
Maksimum Çıkış Gücü (W):	7824
Ortalama Giriş Akımı (A):	45.6

**Mekaniksel Özellikleri**

Ağırlık (Kg) :	24
Rotor Pozisyonu :	Dış
İzolasyon :	H Sınıfı

**Malzeme Özellikleri**

Şaft Malzemesi :	Yüksek Standart Paslanmaz Çelik
Şaft Rulman Tipi :	
Dış Çerçeve Malzemesi :	Yüksek Standart Alüminyum Alaşım
Bağlantı Elemanları (Somun/Civata):	Yüksek Standart Paslanmaz Çelik

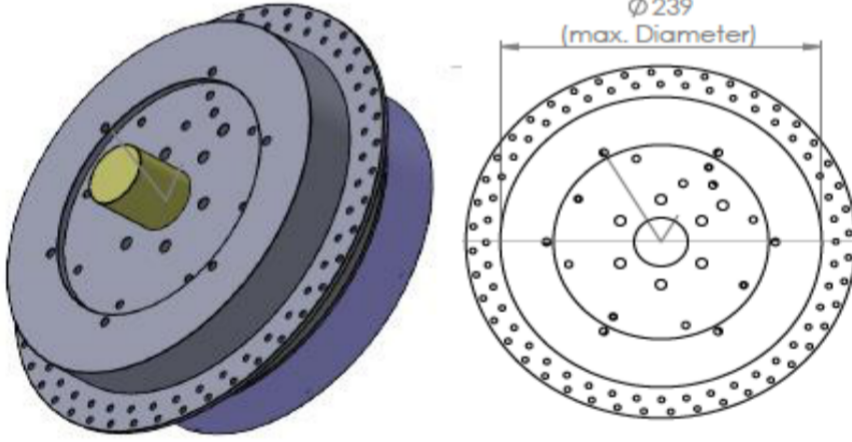

**Verim**

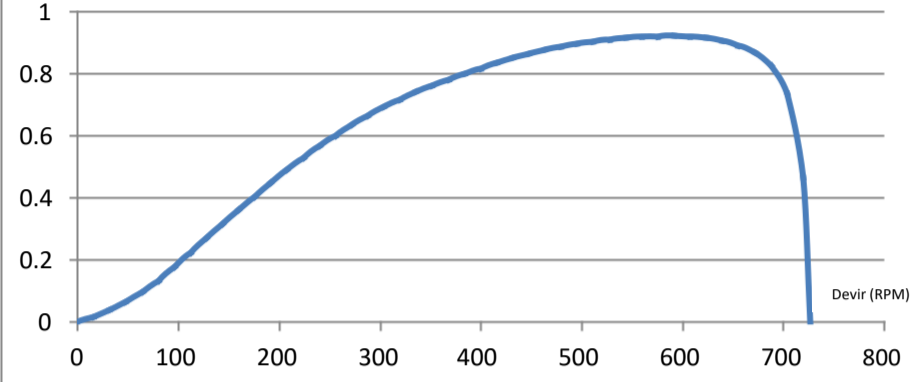

**Çıkış Gücü [kW]**

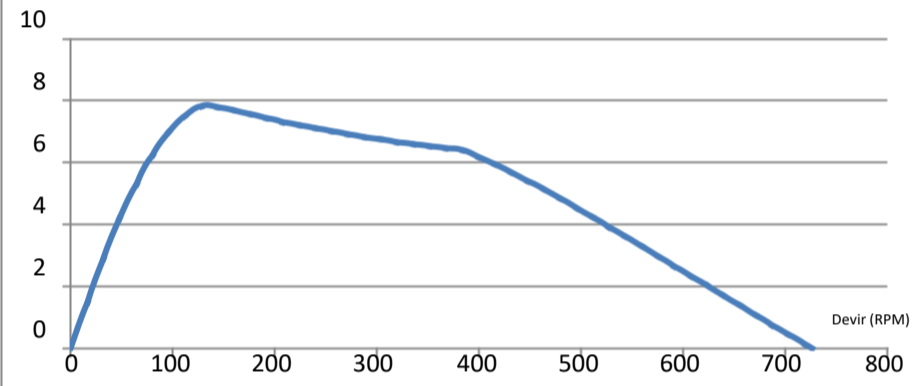

**Tork [N.m]**

